



GE HealthCare



GoldSeal™

E-Systems

GE HealthCare bietet erstklassige Bildgebungsgeräte – unabhängig vom Budget. Aus diesem Grund bieten unsere GoldSeal Systeme kostengünstige Lösungen, mit denen Gesundheitseinrichtungen sowohl eine hervorragende Versorgung gewährleisten als auch finanzielle Ziele erreichen können.



Alles neu, außer dem Kernmagneten

Magnete, die unsere strengen Auswahlkriterien erfüllen und noch eine mehrjährige Lebensdauer aufweisen, werden von den GE HealthCare Kundendiensttechnikern für einen Aufbereitungsprozess ausgewählt, mit dem sie zu GoldSeal E Systemen werden. Bei den so entstandenen Systemen werden zertifizierte Gebrauchsmagnete mit neuen OEM-Teilen verbunden und so die gleichen Qualitätsstandards und Ergebnisse wie bei einem Neugerät gewährleistet.

Die Systeme werden mit neuester Technologie aufgerüstet, mit der gleichen Garantie ausgeliefert und gemäß allen FDA-Anforderungen zertifiziert.

Zertifizierter Gebrauchsmagnet¹



Hohe Lebenserwartung
Lange ausgezeichnete Homogenität

Die Lebenserwartung von GE HealthCare Magneten beträgt
>40 Jahre².

Neue Teile



Nur OEM-Teile

Neue Elektronik
Neue Abdeckungen
Neuer Tisch
Neue Spulen
Neue Konsole
Neues Zubehör

GoldSeal E-Systemabläufe

Jedes System wird einem strikten, proprietären Verfahren unterzogen, damit es den ursprünglichen Systemspezifikationen und Leistungen gerecht wird. Dabei werden nur OEM-Teile verwendet. GE HealthCare ist Verwalter und Eigentümer dieses gesamten Prozesses, bei dem von autorisierten GE HealthCare Mitarbeitern die neuesten GE HealthCare Spezifikationen erfüllt werden.



Gründliche Magnetauswahl



Dekontamination, Inspektion und Tiefenreinigung



Magnetparameter und Heliumpegel werden täglich überwacht und geprüft



Installation und Einbau neuer OEM-Teile



„Wie-neu“-Service

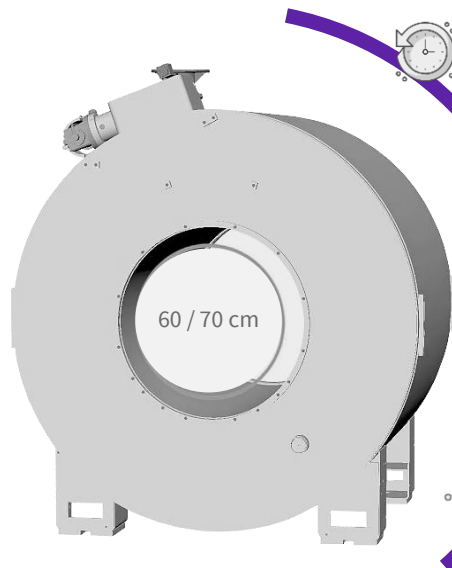

Die Lebenserwartung von GE HealthCare Magneten beträgt > 40 Jahre

Langfristig ausgezeichnete **Homogenität** mit 50 cm Bildfeld

Verdampfungsrate gleich Null. Eliminiert praktisch den Heliumverbrauch*

GE HealthCare Magnete haben keine internen beweglichen Teile und **verschleiß**en daher nicht

Das einzige bewegliche Teil bei GE HealthCare Magneten ist der Kaltkopf an der Außenseite des Magnetkerns, ein Austausch- und Verbrauchsteil

+/- 900 **GoldSeal Magnete** weltweit eingebaut

SIGNA™ MRT-MAGNETE
Dein Magnet: ein Schatz



Über Geräte hinaus denken

GoldSeal bietet Ihnen mehr

Bildgebungsgeräte sind mehr als nur Einkäufe – sie sind eine Investition. Deshalb geht GE HealthCare noch weiter und bietet unseren Kunden mehr als nur qualitativ hochwertige Produkte.



Geräte mit “wie-neu“ Garantie



Software-Updates auf die neueste kompatible Version



Optionale Mitarbeiterschulung durch GE HealthCare Spezialisten für klinische Anwendungen



Möglichkeit der Fernwartung – z. B. OnWatch™ oder Tube Watch™ – für kompatible Systeme



Ein robustes Vertragspaket mit Standortplanung, Installation und Support-Dokumentation



Flexible Konfiguration für Ihre Anforderungen mit Optionen für erweiterte Software und spezielles Zubehör für erweiterte klinische Anwendungen

Beitrag zu einem gesünderen Planeten

GE HealthCare hat sich zum Ziel gesetzt, bis 2050 einen Betrieb mit Netto-Null-Emissionen zu erreichen

Seit mehr als 20 Jahren spielt das GoldSeal Programm von GE HealthCare eine entscheidende Rolle bei der Reduzierung von Müll bei medizinischen Bildgebungsgeräten, indem Geräte und Teile aus abgebauten Bildgebungssystemen wiederverwendet werden.

GE HealthCare recycelt etwa 95% der meisten Systeme. In einem typischen Jahr recycelt GoldSeal etwa 8.000 Bildgebungs- und Ultraschallgeräte.*



Wenn Sie sich für ein GoldSeal System entscheiden, verlängern Sie die Lebenszeit eines Bildgebungssystems, geben wiederverwendbaren medizinischen Geräten neues Leben und ermöglichen vielleicht sogar die Gesundheitsversorgung für diejenigen, die ansonsten keinen Zugang haben.

Kauf oder Leasing eines neuen Produkt

GoldSeal Programm

- Leasing-Rückgabe oder Rückkauf
- Robuste Aufbereitung
- Mit neuer Software aktualisiert
- Gemäß allen FDA-Anforderungen neu zertifiziert
- „Wie-neu“-Garantie auf Geräte

Rückgewinnung von Teilen und Materialien

Teile für die Runderneuerung und/oder Wiederverwendung identifizieren

Ende des Lebenszyklus

Etwa 94 bis 96 % der meisten Systeme werden recycelt, wodurch die Abfallmenge zu Mülldeponien erheblich reduziert wird.



GE HealthCare ist ein führender Anbieter von innovativen medizinischen Technologien, pharmazeutischer Diagnostik und digitalen Lösungen.

Wir haben es uns zur Aufgabe gemacht, integrierte Lösungen anzubieten für eine effizientere und effektivere Versorgung durch Kliniken und medizinisches Fachpersonal, für präzisere Therapien und gesündere Patienten. Erfahren Sie mehr unter www.gehealthcare.de.

* Produkte in den Bereichen MR, CT, Nuklearmedizin und PET/CT sind für eine Aufbereitung geeignet, auch wenn
aOb das System überholt oder für Teile geerntet oder auf andere Weise recycelt oder wiederverwendet wird,
hängt davon abZustand des Systems, wenn GE HealthCare es in Besitz nimmt.

© 2023 GE HealthCare. GoldSeal, Signa sind Marken von GE HealthCare. GE ist eine Marke der General Electric Company, die unter einer Markenlizenz verwendet wird.

JB00443DCH